

РУКОВОДСТВО ПО ЭКСПЛУАТАЦИИ

VERTÓN[®]
AIR

ВОЗДУХОДУВКА РАНЦЕВАЯ



МОДЕЛЬ: BW4/80

СОДЕРЖАНИЕ

1. Назначение и область применения	3
2. Технические характеристики	4
3. Устройство и составные части	5
4. Знаки безопасности, управления и информации	6
5. Сборка	7
6. Общие правила безопасности	8
7. Требования техники безопасности	10
8. Подготовка к работе и эксплуатация	12
9. Техническое обслуживание	23
10. Хранение. Транспортировка. Реализация. Утилизация .	28
11. Гарантийные обстоятельства .	35



Если комплектность упаковки нарушена или запасные части повреждены при транспортировке, обратитесь к своему продавцу.



Производитель оставляет за собой право вносить изменения в комплектацию, дизайн, функциональные возможности изделий, в том числе техническое и программное обеспечение без предварительного уведомления потребителя.

Уважаемый покупатель!

Благодарим Вас за приобретение оборудования Verton Air. При покупке изделия проверьте его на отсутствие механических повреждений, наличие полной комплектности, а также наличие и правильность оформления гарантийного талона.



Несоблюдение инструкций может привести к травме или повреждению оборудования.

В случае возникновения сложностей или вопросов, связанных с эксплуатацией, обращайтесь в специализированный сервисный центр. При правильном обращении изделие будет надежно служить вам долгое время. Внимательно прочитайте Руководство пользователя перед использованием.

1. НАЗНАЧЕНИЕ И ОБЛАСТЬ ПРИМЕНЕНИЯ

- **Предназначена** для выдувания листьев, пыли или садового мусора в нужном направлении. Его нельзя использовать для продувки водой, химическими продуктами, легковоспламеняющимися материалами, металлом или деревом и другими опасными предметами.
- **Использовать** на открытом воздухе.
- **Не предназначена** для использования в закрытых помещениях и местах, где могут присутствовать выхлопные газы и пламя.
- **Не предназначена** для использования в дождливую или влажную погоду.



ЗАПРЕЩЕНО! Применение инструмента не по назначению не допускается.

2. ТЕХНИЧЕСКИЕ ХАРАКТЕРИСТИКИ

Таблица 1

ХАРАКТЕРИСТИКИ	BW4/80
Объем двигателя, см ³	80
Тип двигателя	4-тактный
Тип топлива	АИ-92
Мощность, кВт/л.с	3.2/4.4
Номинальные / макс. обороты, об/мин	7500±300
Скорость холостого хода, об/мин	2800-3200
Лёгкий старт	Да
Свеча зажигания	СМ7Н
Уровень звуковой мощности, дБ	96
Скорость воздуха, м/сек	105
Производительность воздуходувном режиме, м ³ /ч	1610
Объем топливного бака, л	2
Потребление топлива, г/ч	430
Масло	Для 4-тактных двигателей с воздушным охлаждением
Ёмкость картера, мл	150
Размеры коробки, мм	450x415x535
Вес нетто/брутто, кг	10,00/11,85

Технические характеристики могут быть изменены без предварительного уведомления

3. УСТРОЙСТВО И СОСТАВНЫЕ ЧАСТИ

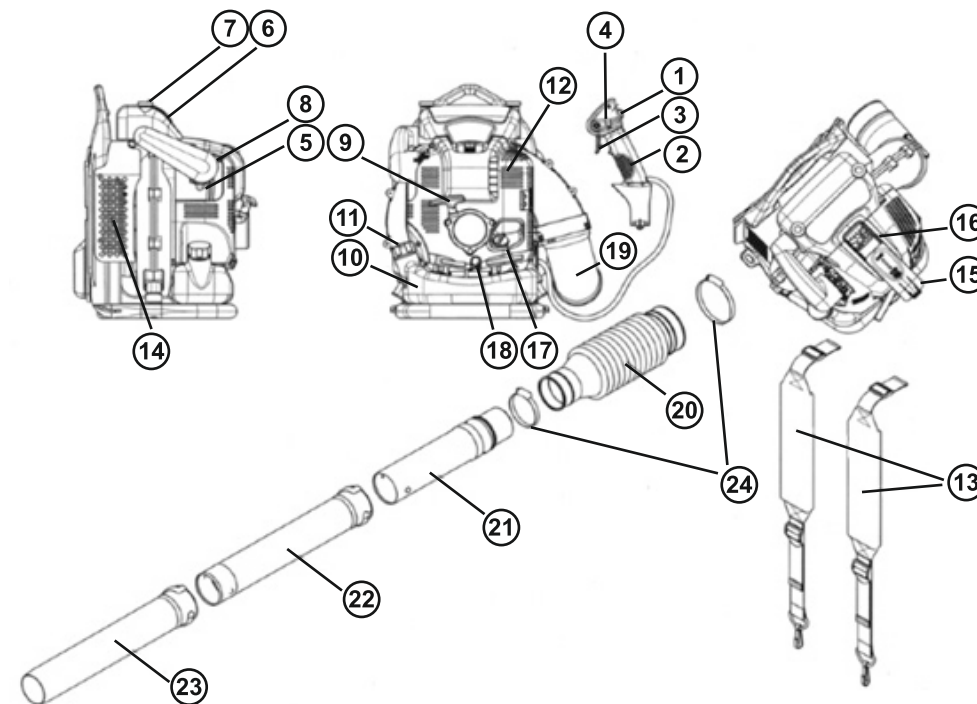

- | | |
|-----------------------------------|------------------------------|
| 1. Выключатель зажигания | 14. Воздухозаборник |
| 2. Ручка управления | 15. Крышка свечи зажигания |
| 3. Курок газа | 16. Свеча зажигания |
| 4. Курок от случайного нажатия | 17. Крышка масляного бака |
| 5. Праймер | 18. Пробка сливной горловины |
| 6. Крышка воздушного фильтра | 19. Угловой патрубков |
| 7. Винт крышки воздушного фильтра | 20. Гибкая труба |
| 8. Впускной коллектор | 21. Поворотная труба |
| 9. Ручка стартера | 22. Длинная труба |
| 10. Топливный бак | 23. Длинная труба 2 |
| 11. Крышка топливного бака | 24. Хомут |
| 12. Глушитель | |
| 13. Наплечные ремни | |

4. ЗНАКИ БЕЗОПАСНОСТИ, УПРАВЛЕНИЯ И ИНФОРМАЦИИ

	<p>Риск повреждения, держитесь подальше</p>
	<p>Прочтите руководство по эксплуатации</p>
	<p>Опасность пожара</p>
	<p>Используйте средства для защиты органов дыхания</p>
	<p>Используйте средства защиты глаз и органов</p>
	<p>Горячая поверхность</p>

Таблица 2

5. СБОРКА



ВНИМАНИЕ! Перед тем, как выполнять какую-либо работу с оборудованием, остановите двигатель и уберите крышку со свечи зажигания.

ВНИМАНИЕ! Запускайте двигатель только после окончательной сборки оборудования.

ВНИМАНИЕ! При работе с оборудованием, всегда надевайте защитные перчатки.

Сборка труб

1. Вставьте поворотную трубу в гибкую трубу и затяните соединение при помощи хомута. (Рис. 1)
2. Вставьте рычаг управления (4) в поворотную трубу и зафиксируйте при помощи зажимного винта (5). (Рис. 2)
3. Подключение гибкой трубы к угловому патрубку. (Рис. 3)
4. Подсоедините патрубок к поворотной трубе. Разверните патрубок по часовой стрелке для того, чтобы его зафиксировать. Затем вставьте патрубок в сопло воздуходувки. Поверните сопло воздуходувки по часовой стрелке, чтобы его зафиксировать. (Рис. 4)



Рис. 1

1 - Гибкая труба, 2 - Хомут
3 - Поворотная труба

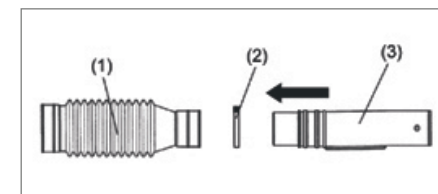

Рис. 2

4 - Рычаг управления, 5 - Зажимной винт

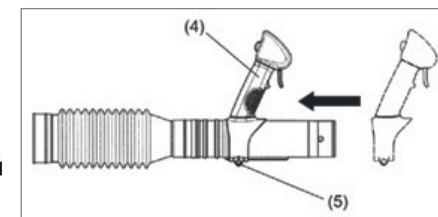

Рис. 3

6 - Угловой патрубок, 7 - Фиксатор



ВНИМАНИЕ!
Убедитесь, что все присоединительные элементы прочно зафиксированы.

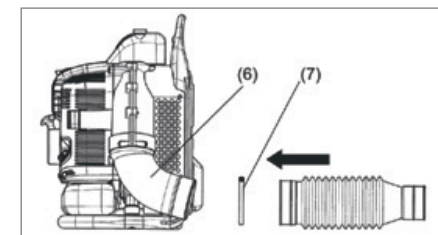

Рис. 4

6. ОБЩИЕ ПРАВИЛА БЕЗОПАСНОСТИ

Ознакомьтесь с устройством прежде, чем приступать к эксплуатации. Ознакомьтесь с работой органов управления. Знайте, что делать в экстренных ситуациях. Обратите особое внимание на информацию, которой предшествуют следующие заголовки:

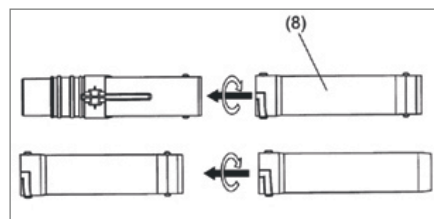

ПРЕДУПРЕЖДЕНИЕ! Невыполнение требования руководства может привести к смертельному исходу или получению серьезных травм.

ОСТОРОЖНО! Невыполнение требования руководства может привести к получению травм средней тяжести.

ВНИМАНИЕ! Невыполнение требования руководства приведет к повреждению изделия.

1. Прежде чем начать работу в первый раз, получите инструктаж продавца или специалиста, как следует правильно обращаться с устройством, при необходимости пройдите курс обучения.
2. Несовершеннолетние лица к работе с устройством не допускаются, за исключением лиц старше 16 лет, проходящих обучение под надзором.
3. Эксплуатируйте устройство в хорошем физическом и психическом состоянии. Не пользуйтесь устройством в болезненном или утомленном состоянии, или под воздействием каких-либо веществ, медицинских препаратов, способных оказать влияние на зрение, физическое и психическое состояние.



ПРЕДУПРЕЖДЕНИЕ! Не работайте с устройством в состоянии алкогольного или наркотического опьянения или после употребления сильно действующих лекарств.

4. Работайте только в дневное время или при хорошем искусственном освещении.
5. Устройство разрешается передавать или давать во временное пользование (напрокат) только тем лицам, которые хорошо знакомы с данной моделью и обучены обращаться с ней. При этом обязательно должно прилагаться руководство по эксплуатации.
6. Не начинайте работать, не подготовив рабочую зону и не определив беспрепятственный путь на случай эвакуации.
7. Не рекомендуется работать устройством в одиночку. Позаботьтесь о том, чтобы во время работы на расстоянии слышимости кто-то находился, на случай если Вам понадобится помощь.



ПРЕДУПРЕЖДЕНИЕ! При неблагоприятной погоде (дождь, снег, лед, ветер, град) рекомендуется отложить проведение работ – существует повышенная опасность несчастного случая!

8. Посторонние люди, дети и животные должны находиться на безопасном расстоянии вне рабочей зоны. Запрещается находиться ближе 15 м от работающего устройства.
9. Проверяйте устройство перед работой, чтобы убедиться, что все рукоятки, крепления и предохранительные приспособления находятся на месте и в исправном состоянии.
10. Храните устройство в закрытом месте, недоступном для детей.
11. Работайте в плотно облегающей одежде. Не носите широкую одежду и украшения, так как они могут попасть в движущиеся части устройства.
12. Наденьте прочные защитные перчатки.

13. Носите прочную обувь на не скользящей подошве для большей устойчивости. Не работайте с устройством босиком или в открытой обуви.
14. Всегда используйте защитные очки при работе.
15. Во избежание повреждения органов слуха рекомендуется во время работы с устройством использовать защитные наушники.
16. Не вносите изменения в конструкцию устройства. Производитель и поставщик снимает с себя ответственность за возникшие в результате этого последствия (травмы и повреждения изделия).
17. Всегда руководствуйтесь здравым смыслом. Невозможно предусмотреть все ситуации, которые могут возникнуть перед Вами. Если Вы в какой-либо ситуации почувствовали себя неуверенно, обратитесь за советом к специалисту: дилеру, механику авторизованного сервисного центра, опытному пользователю.

7. ТРЕБОВАНИЯ ТЕХНИКИ БЕЗОПАСНОСТИ

Пожарная безопасность

1. Топливо является легко воспламеняемым и взрывоопасным веществом. Не курите, не допускайте наличия искр и пламени в зоне хранения топлива и при заправке двигателя. Перед заправкой заглушите двигатель и убедитесь в том, что он остыл.
2. Не запускайте двигатель при наличии запаха топлива.
3. Не работайте с устройством, если топливо было пролито во время заправки. Перед запуском тщательно протрите поверхности двигателя от случайно пролитого топлива.

Электрическая безопасность

Не запускайте двигатель, когда неисправность системы зажигания вызывает пробой и искрение.

Химическая безопасность

1. Никогда не запускайте двигатель внутри помещения или в плохо проветриваемых местах.
2. Избегайте контакта с топливом. Возможно раздражение кожных покровов, слизистой оболочки глаз, верхних дыхательных путей, или аллергические реакции при индивидуальной непереносимости. Частый контакт с топливом может привести к острым воспалениям и хроническим экземам.
3. Никогда не вдыхайте выхлопные газы. Выхлопные газы содержат угарный газ, который не имеет цвета и запаха, и является очень ядовитым. Попадание угарного газа в органы дыхания может привести к потере сознания или к смерти.

Физическая безопасность (травмы)

1. Всегда твердо стойте на земле, не теряйте равновесия. Перед началом работы осмотритесь, нет ли на участке препятствий, о которые Вы можете споткнуться и упасть.
2. Во время работы устройство должно быть закреплено на спине пользователя с помощью предусмотренных плечевых ремней.
3. Всегда сохраняйте безопасную дистанцию относительно других людей, которые работают вместе с Вами.
4. Соблюдайте особую осторожность, когда Вы меняете направление движения.
5. Соблюдайте особую осторожность при выполнении работ в стесненных условиях (в ограниченном пространстве).
6. Не дотрагивайтесь до горячего глушителя и ребер цилиндра, так как это может привести к серьезным ожогам.
7. Заглушите двигатель перед перемещением устройства с одного места на другое.
8. Все работы по техническому обслуживанию и ремонту проводите при выключенном двигателе.

Техническая безопасность (устройство)

1. Не работайте с устройством, если ребра цилиндра и глушитель загрязнены.
2. Перед запуском двигателя следите за тем, чтобы рабочие органы устройства не соприкасались с посторонними предметами.

Экологическая безопасность

Помните о необходимости охраны окружающей среды и экологии. Прежде чем слить какие-либо жидкости, выясните правильный способ их утилизации. Соблюдайте правила охраны окружающей среды при утилизации моторного масла, топлива и фильтров.



ВНИМАНИЕ! Пользователь несет персональную ответственность за возможный вред здоровью и имуществу третьих лиц в случае неправильного использования устройства или использования его не по назначению.

8. ПОДГОТОВКА К РАБОТЕ И ЭКСПЛУАТАЦИЯ

Перед началом работы необходимо сделать следующее:

1. Приготовить топливо и заправить топливный бак.
2. Приготовить масло и залить в картер двигателя.
3. Проверить затяжку резьбовых соединений крепежных элементов.
4. Проверить исправность органов управления и предохранительных элементов.
5. Отрегулировать плечевые ремни устройства по росту и фигуре.
6. При наличии возможности произведите ограждение зоны, в которой будет проводиться работа, и установите предупреждающие таблички в соответствии с разделом



Внимание! В случае наступления поломки узлов агрегата или самого агрегата из-за разболтавшихся болтовых соединений случай признается не гарантийным.

Перед запуском двигателя.

Проверка и заправка моторного масла.



ВНИМАНИЕ! Перед заменой или проверкой уровня масла сначала выключите двигатель и дождитесь, пока он остынет. В ином случае есть риск получить ожог.

ПРИМЕЧАНИЕ! Использование старого масла станет причиной неисправной работы двигателя

ПРИМЕЧАНИЕ! Прежде чем удалить крышку масляного бака очистите поверхность масляного бака от пыли и грязи. Также, держите изъятую крышку вдалеке от грязи и пыли. В ином случае песок, грязь, попавшие на крышку масляного бака могут стать причиной перебойной циркуляции масла и износу частей двигателя, что может повлечь за собой дополнительные неисправности.

Проверка масла.

Поместите воздуходушку на плоскую поверхность и удалите крышку масляного бака. Проверьте датчик масла. Убедитесь, что уровень масла находится в значениях между верхней и нижней отметкой. Если уровень масла не достигает 100 мл., долейте новое масло.

Необходимо заменить масло, если оно становится грязным или меняет цвет. (См. раздел «Замена масла в картере двигателя» для того, чтобы узнать о частоте замены масла)

Дозаправка масла.

Поместите воздуходушку на плоскую поверхность и удалите крышку масляного бака. Залейте масло до верхнего значения датчика уровня масла.



Рис. 5

1. Датчик масла 2. Верхняя отметка 3. 100 мл уровень 4. Нижняя отметка

Двигатель нуждается в дозаправке масла примерно после каждых 20 часов работы

Рекомендуемое масло:

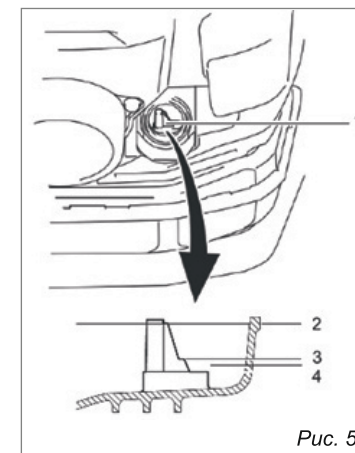
- Масло Verton минеральное моторное SAE-30 для 4-тактных двигателей, масло Verton полусинтетическое моторное 5W30 для 4-тактных двигателей
- API SF класс или выше

Ёмкость масляного бака – 150 мл.



ПРИМЕЧАНИЕ! Храните воздуходувку в вертикальном положении на плоской поверхности. Показания датчика уровня масла могут быть некорректными, если воздуходувка хранится в наклонном положении и масло затекает в двигатель. Это может стать причиной слишком большого количества масла, залитого внутрь двигателя.

ПРИМЕЧАНИЕ! Не заливайте в двигатель слишком много масла. Избытки масла в системе могут вызвать пролив масла из воздухозаборника и стать причиной загрязнения системы. Также, в случае избытка масла дым может стать причиной возгорания масла.

После заправки масла.

Протрите излишки масла при помощи сухой ткани.

Проверка и заправка топлива.



ВНИМАНИЕ! Перед заправкой топлива остановите двигатель и дождитесь, пока он остынет. В ином случае возможно возгорание.

ВНИМАНИЕ! Заправлять топливо следует в месте, далеко от источников пламени для того, чтобы избежать воспламенения и возгорания. Избегайте источников пламени (курение и т.д.) если собираетесь заправлять топливо.



ВНИМАНИЕ! Заправляйте топливо на плоской поверхности. Не заправляйте топливо на неустойчивой поверхности. Заправку топлива следует проводить в условиях с достаточным освещением.

ВНИМАНИЕ! Открывайте крышку топливного бака медленно. Из-за внутреннего давления при снятии крышки топливного бака.

ВНИМАНИЕ! В случае, если в процессе заправки топливо проливается, вытрите все пролившееся топливо при помощи сухой ткани.

ВНИМАНИЕ! Заправку топлива следует проводить в хорошо проветриваемом помещении.

ВНИМАНИЕ! Заправку топлива следует проводить в открытом и чистом месте.

ВНИМАНИЕ! Заливать топливо следует медленно и аккуратно.

ВНИМАНИЕ! Топливо, попавшее на кожу или в глаза может стать причиной аллергических или раздражительных реакций. В случае обнаружения таких реакций, незамедлительно обратитесь к медицинскому специалисту.

ВНИМАНИЕ! Не заливайте масло в топливный бак

ВНИМАНИЕ! Держите оборудование и топливный бак в тени, вдалеке от прямых солнечных лучей.

Двигатель является четырехтактным. Убедитесь, что используете неэтилированный автомобильный бензин с октановым числом 92. В противном случае Вы можете столкнуться с проблемой плохой производительности или повреждения двигателя.



ПРИМЕЧАНИЕ! *Никогда не используйте бензин, смешанный с любым маслом для 2-тактных двигателей. В ином случае это может привести к образованию нагара и дальнейшему повреждению двигателя.*

ПРИМЕЧАНИЕ! *Храните топливо в специальной емкости в тени, в хорошо проветриваемом помещении. Используйте топливо в течение 4 недель. В ином случае топливо может испортиться в течение одного дня.*

Дозаправка топлива.

1. Слегка ослабьте крышку топливного бака для того, чтобы снизить давление внутри топливного бака.
2. Наклонив топливный бак таким образом, чтобы заливная горловина оказалась в вертикальном положении, извлеките крышку топливного бака. Не заливайте топливо до краев топливного бака.
3. После заправки топлива протрите поверхность бака куском сухой ткани.



ВНИМАНИЕ! *Если на корпусе топливного бака имеются какие-либо признаки механических повреждений, замените его.*

ВНИМАНИЕ! *Со временем топливный бак изнашивается. Меняйте его каждые 2-3 года.*

ПРИМЕЧАНИЕ! *Не заливайте топливо в отверстие для масла.*

Запуск двигателя



ВНИМАНИЕ! *Не запускайте двигатель в том же месте, где происходила заправка топлива. Это может стать причиной воспламенения. Когда запускаете двигатель, отойдите минимум на 3 метра от места, где происходила заправка топлива.*

ВНИМАНИЕ! *выхлопной газ двигателя токсичен. Не запускайте двигатель в плохо проветриваемом помещении, например, гараж, здание и т.д. Запуск двигателя в плохо проветриваемом помещении может стать причиной отравления угарным газом.*

ВНИМАНИЕ! *Если в процессе работы двигателя Вы замечаете сторонние звуки, запахи или чрезмерную вибрацию в системе остановите двигатель и проведите осмотр на наличие неисправности. В ином случае вовремя не обнаруженная неисправность может стать причиной аварии.*

ВНИМАНИЕ! *Не дотрагивайтесь до нагретой крышки двигателя. В ином случае есть риск получить ожог.*

ВНИМАНИЕ! *Перед тем как запускать двигатель убедитесь, что в системе нет утечки топлива.*

ВНИМАНИЕ! *Убедитесь, что двигатель остановился после того, как переключатель был установлен в положение «О».*

1. Установите воздуходувку на ровную горизонтальную поверхность.
2. Заполните топливный бак топливом.
3. Закройте воздушную заслонку карбюратора. Для этого рычаг 1 (Рис. 6) управления воздушной заслонкой установите в нижнее положение.



Рис. 6

4. Прокачайте топливо через карбюратор. Для этого нажимайте (примерно 5-10 раз) на ручной топливный насос до появления в насосе топлива и возникновения сопротивления при нажатии.

5. Нажмите одновременно на рычаг газа 1 и предохранительный рычаг 4 так, чтобы рычаг газа прошел примерно 1/2 своего хода и заблокируйте его нажав на фиксатор 2. (Рис. 8)

6. Правой рукой слегка потяните за ручку стартера, пока не почувствуете сопротивление, затем потяните за ручку стартера сильно, но плавно. После запуска двигателя медленно и плавно верните ручку стартера на место, не бросая. Повторите это действие 5-6 раз до первой вспышки в цилиндре двигателя. Двигатель запускается только на короткое время и сразу глохнет.

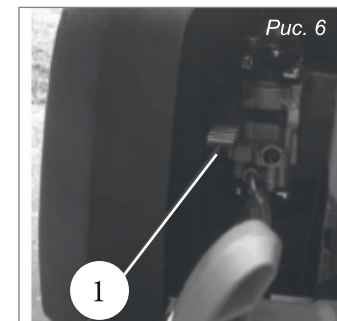

Рис. 8
1 - Рычаг газа, 2 - Фиксатор рычага газа, 3 - Выключатель зажигания, 4 - Рычаг предохранительный



ВНИМАНИЕ! Всегда строго выполняйте пункт «7» во избежание динамического удара на детали стартера и поломки стартера. Не отпускайте ручку стартера резко с верхнего положения, иначе шнур наматывается на маховик и произойдет поломка стартера. Отпускайте ручку медленно во избежание повреждения стартера. Невыполнение этих требований руководства часто приводит к поломке стартера. Стартер при этом не подлежит ремонту по гарантии.

7. После первой вспышки переведите рычаг воздушной заслонки в положение «ОТКРЫТО». Правой рукой слегка потяните за ручку стартера, пока не почувствуете сопротивление, затем потяните за ручку стартера сильно, но плавно. Повторите это действие 1-3 раза, двигатель должен запуститься.

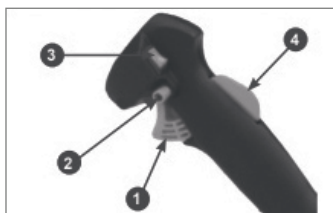
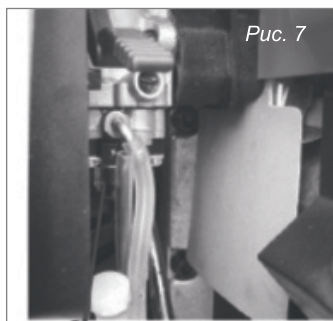
8. После запуска переведите двигатель в режим холостого хода. Для этого нажмите на рычаг газа 1 (Рис. 8) и отпустите его. Фиксатор 2 (Рис. 8) при этом освободит от блокировки рычаг газа, рычаг газа встанет в положение холостого хода. Прогрейте двигатель на холостых оборотах в течение около 30-60 секунд.



ВНИМАНИЕ! В зависимости от температуры окружающей среды время прогрева двигателя может меняться. Определить, что двигатель прогрелся, можно по следующим признакам: двигатель устойчиво работает на холостых оборотах и, при нажатии на рычаг газа, двигатель резко набирает обороты без провалов.

ВНИМАНИЕ! При запуске прогретого двигателя воздушную заслонку не закрывайте, свечу заливает топливом, и двигатель не запустится. Если двигатель не запускается, возможно, что Вы пропустили первую вспышку, и свечу залило топливом.

В этом случае выполните следующие действия:

1. Выкрутите и просушите свечу зажигания.
2. Выключатель зажигания установите в положение «О» (ВЫКЛЮЧЕНО).
3. Откройте воздушную заслонку карбюратора.
4. Переверните устройство свечным отверстием вниз и, фиксатором заблокировав рычаг газа в нажатом положении, несколько раз сильно и часто дерните за ручку стартера для удаления лишнего топлива из цилиндра.
5. Установите свечу на место.
6. Не закрывая воздушную заслонку, повторите процедуру запуска. Если после нескольких попыток двигатель не запускается, обратитесь к таблице поиска и устранения неисправностей или в авторизованный сервисный центр.

Запуск прогретого двигателя

При запуске прогретого двигателя не закрывайте воздушную заслонку. В остальном процедура запуска такая же, как при запуске холодного двигателя.

Остановка двигателя

Для остановки двигателя в нормальном режиме выполните следующие действия:

1. Переведите двигатель в режим холостого хода, для этого отпустите рычаг газа.
2. Дайте двигателю поработать без нагрузки в течение 15-20 секунд, затем заглушите двигатель, установив выключатель зажигания в положение «О» (ВЫКЛЮЧЕНО).



ВНИМАНИЕ! Не глушите двигатель сразу после окончания работы, так как это может привести к резкому повышению температуры внутри двигателя и, как следствие, к выходу его из строя.

ВНИМАНИЕ! Режим холостого хода необходим для того, чтобы снизить температуру внутри двигателя. Мгновенная остановка двигателя может привести к резкому повышению температуры внутри двигателя и выходу его из строя.

Обкатка двигателя



ВНИМАНИЕ! Не обкатывайте двигатель на холостых оборотах. Не оставляйте работать двигатель длительное время на холостых оборотах. В противном случае это может привести к выходу двигателя из строя.

Регулировка плечевого ремня.

1. Отрегулируйте плечевой ремень на нужную длину.
2. Отрегулируйте ремень так, чтобы между вашей спиной и корпусом прибора не осталось свободного пространства
3. Для затягивания потяните конец ремня вниз. (Рис. 9)
4. Чтобы ослабить ремешок, потяните вверх конец застежки. (Рис. 10)
5. Поясной ремень (дополнительный аксессуар) позволяет добиться более устойчивой и комфортной работы с оборудованием. (Рис. 11)

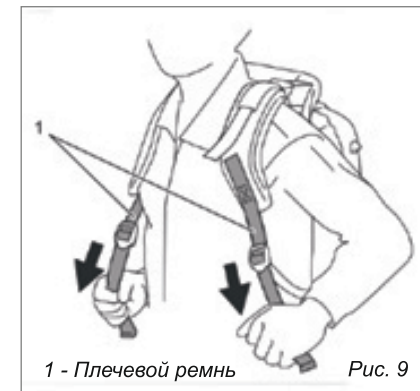

1 - Плечевой ремень Рис. 9

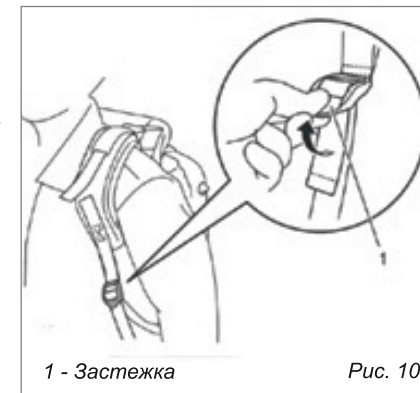

1 - Застежка Рис. 10



Рис. 11

Правила работы

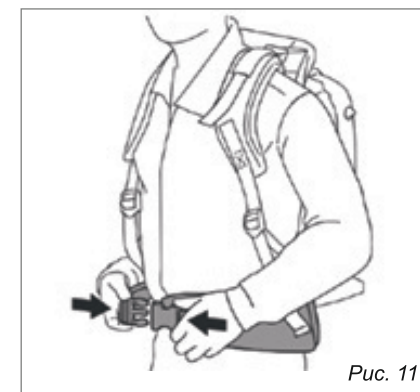

ПРЕДУПРЕЖДЕНИЕ! Не направляйте напорную трубу устройства на людей и животных.

ПРЕДУПРЕЖДЕНИЕ! Если во время работы с воздуходувкой Вы заметили, что к Вам приближаются, заглушите двигатель.

ПРИМЕЧАНИЕ! Используйте циклический режим работы: 1 минута работа двигателя на максимальных оборотах, затем 5-10 секунд режим холостого хода.

ВНИМАНИЕ! Режим холостого хода необходим для того, чтобы снизить температуру внутри двигателя. Длительная непрерывная работа двигателя на максимальных оборотах может привести к тепловому перегреву двигателя и выходу его из строя. Заранее спланируйте места, куда будет собираться мусор для его дальнейшей уборки. Таких мест должно быть несколько, чтобы не тратить лишних усилий на перемещение мусора в одну точку. После того, как на убранном участке сформированы кучи мусора, при помощи граблей, щетки или метлы перенесите мусор на полиэтиленовую пленку или подобный материал и отнесите на место окончательного сбора мусора.

Порядок работы:

1. Произведите уборку в направлении одного из намеченных мест сбора мусора.
2. Твердые поверхности искусственного происхождения – допустима работа на максимальных оборотах с неизменным направлением воздушного потока.
3. Мягкие поверхности естественного и искусственного происхождения –

1. работа в диапазоне от средних до максимальных оборотов двигателя с регулярным кратковременным изменением направления воздушного потока (например, чтобы не повредить травяной покров).
2. Во время работы правильно распределяйте нагрузку на двигатель устройства в зависимости от загрязнения убираемого участка.



ПРИМЕЧАНИЕ! При уборке территории всегда учитывайте направление ветра. Уборку территории производите так, чтобы всегда находиться с наветренной стороны от рабочей зоны.

ПРИМЕЧАНИЕ! При необходимости, чтобы уменьшить количество пыли, кратковременно эксплуатируйте воздуходувное устройство при низких оборотах двигателя. Кроме этого рекомендуется увлажнять очищаемые поверхности.

9. ТЕХНИЧЕСКОЕ ОБСЛУЖИВАНИЕ

Виды работ и сроки технического обслуживания

Для поддержания высокой эффективности работы устройства необходимо периодически проверять его техническое состояние и выполнять необходимые регулировки. Периодичность технического обслуживания (ТО) и виды выполняемых работ приведены в Таблице 4 «Виды работ и сроки технического обслуживания».



ПРЕДУПРЕЖДЕНИЕ! Заглушите двигатель и дайте ему остыть перед тем, как выполнять какие-либо работы по ТО. Несвоевременное ТО или не устранение проблемы перед работой, может стать причиной поломки устройства. Выход из строя устройства по этой причине не будет являться гарантийным случаем. Всегда выполняйте работы по ТО в соответствии с графиком, указанном в данном руководстве.



ВНИМАНИЕ! Для выполнения ТО и ремонта используйте только оригинальные запасные части VERTON. Выход из строя устройства при использовании запасных частей, расходных материалов не соответствующих по качеству, а также при использовании не оригинальных запасных частей не будет являться гарантийным случаем.

ВНИМАНИЕ! График ТО применим к нормальным рабочим условиям. Если Вы эксплуатируете устройство в экстремальных условиях, таких как: работа при высоких температурах, при сильной запыленности, необходимо сократить интервалы между ТО.

ОСТОРОЖНО! Все работы по ТО выполняются в защитных перчатках на холодном двигателе.

Виды работ и сроки технического обслуживания

Таблица 3

Виды работ		Сроки работ						
Работа	Операция	Перед работой	Каждые 25 часов	Каждые 50 часов	Каждые 6 месяцев или 100 часов	Каждый год или 300 часов	При повреждении	При необходимости
Контрольный осмотр		x					x	x
Техническое обслуживание двигателя								
Проверка крепежных деталей*	Проверить	x					x	x
	Затянуть	x					x	x
Замена масла	Проверить	x						
	Заменить			x				

Виды работ		Сроки работ						
Работа	Операция	Перед работой	Каждые 25 часов	Каждые 50 часов	Каждые 6 месяцев или 100 часов	Каждый год или 300 часов	При повреждении	При необходимости
Обслуживание воздушного фильтра*	Проверить	x						
	Очистить			x(1)				
	Заменить							
Обслуживание топливного фильтра*	Проверить		x(1)					
	Очистить	x			x			
	Заменить			x				
Обслуживание топливного бака	Очистить					x(1)		
Обслуживание топливопровода	Проверить	x						
	Заменить						x(2)	x(2)
Обслуживание свечи зажигания*	Проверить		x					
	Заменить			x				x
Обслуживание охлаждающих ребер цилиндра и отверстий для забора воздуха	Очистить	После работы						x
Антивибрационные элементы	Проверить	x						
	Заменить						x(2)	x(2)
Обслуживание карбюратора	Проверить					x(2)		
	Отрегулировать							x(2)
Обслуживание глушителя	Проверить		x			x(2)		
	Очистить				x(2)			

Виды работ		Сроки работ						
Работа	Операция	Перед работой	Каждые 25 часов	Каждые 50 часов	Каждые 6 месяцев или 100 часов	Каждый год или 300 часов	При повреждении	При необходимости
		Техническое обслуживание устройства						
Обслуживание напорной трубы	Проверить	x						
	Заменить						x	

(*) - данные запчасти и расходные материалы не подлежат замене по гарантии.

(1) - сервисное обслуживание должно осуществляться более часто, при работе в пыльных условиях

(2) - данные работы должны осуществляться в авторизованном сервисном центре



ВНИМАНИЕ! Обороты двигателя отрегулированы на заводе-изготовителе для максимально эффективной работы устройства. Регулировка карбюратора и оборотов двигателя должна выполняться только в авторизованном сервисном центре.

ВНИМАНИЕ! Запрещается производить самостоятельную регулировку карбюратора и оборотов двигателя. Выход двигателя из строя из-за самостоятельной неправильно выполненной регулировки карбюратора и оборотов двигателя не будет являться гарантийным случаем.

Замена моторного масла.



ПРИМЕЧАНИЕ! Не утилизируйте отработанное масло вместе с бытовыми отходами. Утилизация масла регулируется законом. При утилизации отработанного масла, руководствуйтесь нормами, предписанными законом.



ПРИМЕЧАНИЕ! Масло портится, даже если Вы им не пользуетесь. Осматривайте и заменяйте, если необходимо, масло регулярно (заменять масло следует каждые 6 месяцев).

ВНИМАНИЕ! Основные составные части двигателя и масло двигателя остаются горячими после того, как двигатель был выключен. Перед заменой масла убедитесь, что двигатель и масло в нем окончательно остыли. В ином случае есть риск ожогов. Подождите некоторое время после отключения двигателя для того, чтобы масло двигателя вернулось в масляный бак. Вы можете проверить это при помощи датчика уровня масла.

ВНИМАНИЕ! Если масло было залито до крайних значений, оно может стать грязным и загореться.

Отработанное масло сокращает срок работы двигателя и всех скользящих и вращающихся частей внутри двигателя. Контролируйте срок и количество замененного масла.

Время замены масла

После первых 20 часов работы, затем каждые 50 часов работы

Рекомендуемое масло

API SF класс или выше, Verton минеральное моторное масло SAE-30 для 4-тактных двигателей, Verton полусинтетическое моторное масло 5W30 для 4-тактных двигателей

Процедура замены масла

1. Поместите воздухоудувку на ровную чистую поверхность.
2. Поместите емкость для отходов масла под отверстие сливное отверстие масляного картера, чтобы слить туда израсходованное масло. Емкость должна быть объемом минимум 150 мл.
3. Ослабьте болт сливной горловины для того, чтобы слить масло. Убедитесь, что масло не попадает на топливный бак или другие части оборудования.



ПРИМЕЧАНИЕ!
Убедитесь, что прокладка (железная шайба) установлена на место. Поместите болт сливной горловины в чистое место без грязи и мусора.



Рис. 12

- | | |
|---|-------------------------------|
| 1. Отверстие для слива масла из картера | 4. Пробка картера |
| 2. Пробка сливной горловины | 5. Прокладка пробки картера |
| 3. Прокладка сливной пробки | 6. Заливная горловина картера |

- Удалите крышку масляного бака (Это позволит легко слить отработанное масло).

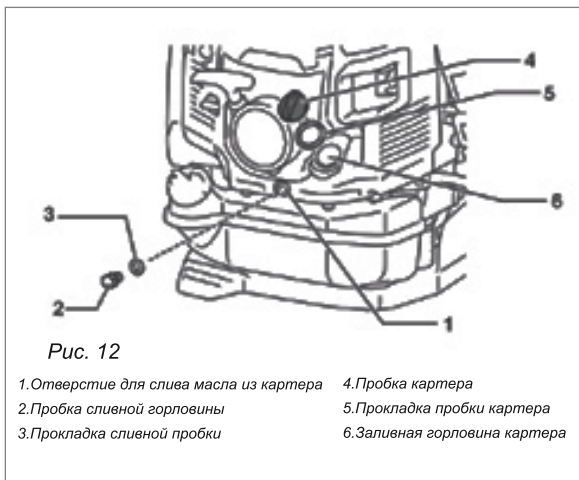

ПРИМЕЧАНИЕ! Убедитесь, что крышка масляного бака убрана в чистое место без грязи и мусора.

- По мере того, как масло будет сливаться в тот момент, когда его уровень станет низким, поверните воздуходувку таким образом, чтобы слить остатки отработанного масла.
- После того, как отработанное масло окончательно сольется, плотно зафиксируйте болт сливной горловины. Если болт будет закреплен неплотно, может возникнуть протечка масла.



ПРИМЕЧАНИЕ! Не забудьте установить прокладку (железная шайба) обратно в момент фиксирования пробки сливной горловины.

- Залейте 150 мл нового масла в отверстие масляного бака до верхней отметки датчика уровня масла.
- После того, как залыете масло плотно затяните крышку масляного бака для того, чтобы избежать протечку масла.



ПРИМЕЧАНИЕ! Не забудьте установить прокладку в момент фиксирования пробки масляного бака.

Очистка воздухоочистителя



ВНИМАНИЕ! Воспламеняющие вещества строго запрещены

Интервал очистки

Ежедневно (после каждых 10 часов работы)

Процесс очистки

- Ослабьте фиксирующий болт
- Удалите крышку воздушного фильтра
- Удалите воздушный фильтр и отчистите его грязи, пыли и посторонних предметов, если воздушный фильтр поврежден, то замените его



ПРИМЕЧАНИЕ!
Элемент всегда должен быть сухим. Не мойте его под водой.

- Вытрите следы масла около сапуна при помощи сухого куска ткани.
- Установите воздушный фильтр на место в посадочные места в корпусе воздушного фильтра
- Установите и зафиксируйте болтами крышку воздушного фильтра



ПРИМЕЧАНИЕ!
Чистите воздушный фильтр несколько раз в день.



Рис. 13

- | |
|---------------------|
| 1. Фиксирующий болт |
| 2. Крышка |
| 3. Элемент |
| 4. Сапун |

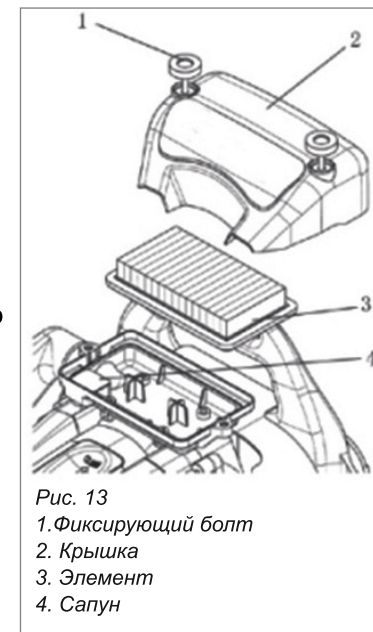

ВНИМАНИЕ! Если продолжать работу с грязным элементом воздухоочистителя, это может привести к протечке и загрязнению масла.

Проверка свечи зажигания



ВНИМАНИЕ! Выход из строя двигателя при использовании для работы свечи зажигания, отличной по своим параметрам от рекомендованной, не является гарантийным случаем.

ВНИМАНИЕ! Не трогайте свечу зажигания во время того, как работает двигатель. В ином случае это может стать причиной электрического шока.

ВНИМАНИЕ! Установите рычаг остановки в положение «ВЫКЛ» (положение «О»)

ВНИМАНИЕ! Проверяйте исправность свечи зажигания регулярно. Если свеча зажигания повреждена, замените ее. В ином случае это может стать причиной электрического шока.

ПРИМЕЧАНИЕ! В момент удаления свечи зажигания сперва очистите свечу зажигания и корпус цилиндра для того, чтобы пыль, грязь или песок не попали в цилиндр.

ПРИМЕЧАНИЕ! Удалите свечу зажигания после того, как двигатель остыл для того, чтобы избежать повреждение резьбового соединения в цилиндре.

ПРИМЕЧАНИЕ! Установите свечу зажигания непосредственно в резьбовое соединение. Если свеча зажигания будет установлена под углом, резьбовое соединение может быть повреждено.

1. Для того, чтобы открыть крышку свечи зажигания, поднимите ее и поверните наполовину.
2. Используйте гаечный ключ, прилагаемый в поставке, как стандартный аксессуар для того, чтобы изъять и установить свечу зажигания.
3. Соответствующий зазор между двумя электродами свечи зажигания составляет от 0,7 до 0,8 мм. Отрегулируйте правильный зазор, если он слишком широкий или слишком узкий. Тщательно очистите или замените свечу зажигания, если на ней скопился нагар или она загрязнена.



Рис. 14
1. Крышка свечи зажигания



Рис. 15

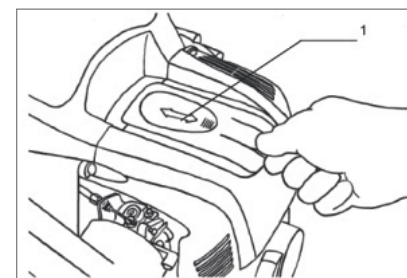

Рис. 16

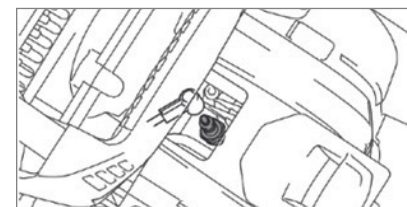

ВНИМАНИЕ! Свеча зажигания должна быть надежно затянута. Не затянутая должным образом или чрезмерно затянутая свеча зажигания может привести к повреждению двигателя.

Обслуживание карбюратора

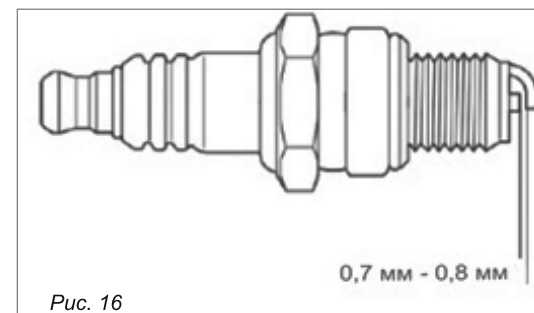
На новой воздуходувке карбюратор настроен на заводе и не требует дополнительных регулировок.



ВНИМАНИЕ! Все настройки карбюратора необходимо производить в авторизованном сервисном центре с использованием электронного тахометра.

ПРИМЕЧАНИЕ! Регулировка оборотов выполняется только при прогревом двигателя с чистым воздушным фильтром, чистым глушителем и установленными напорными трубами.

ВНИМАНИЕ! Выход из строя двигателя устройства вследствие работы с неправильно отрегулированным карбюратором не является гарантийным случаем.

10. ХРАНЕНИЕ, ТРАНСПОРТИРОВАНИЕ, РЕАЛИЗАЦИЯ И УТИЛИЗАЦИЯ

Хранение.

Устройство следует хранить в сухом, не запыленном помещении. При хранении должна быть обеспечена защита устройства от атмосферных осадков. Наличие в воздухе паров кислот, щелочей и других агрессивных примесей не допускается. Устройство во время хранения должно быть недоступно для детей. Если предполагается, что устройство не будет эксплуатироваться длительное время, то необходимо выполнить специальные мероприятия по консервации.



ПРИМЕЧАНИЕ! Все работы по консервации проводятся на холодном двигателе.

1. Слейте топливо из топливного бака.
2. Запустите двигатель для того, чтобы выработать остатки топливной смеси в карбюраторе.
3. Снимите колпачок высоковольтного провода со свечи зажигания. От-

крутите свечу зажигания и залейте в цилиндр двигателя примерно 5мл чистого моторного масла. Затем закрутите свечу зажигания руками на место, но не устанавливайте на свечу зажигания колпачок высоковольтного провода. Несколько раз плавно потяните за шнур стартера для того, чтобы масло распределилось по цилиндру.

4. Затяните свечу зажигания свечным ключом и установите на свечу зажигания колпачок высоковольтного провода.
5. Очистите ребра цилиндра от загрязнений, обработайте все поврежденные места, и покройте участки, которые могут заржаветь, тонким слоем масла. Смажьте рычаги управления при необходимости универсальной смазкой EP-0. 6. Накройте устройство плотным материалом, который надежно защитит его от пыли.

Ввод в эксплуатацию после хранения.

Подготовьте устройство к работе в соответствии с разделом.

Подготовка к работе и эксплуатация.

Перед запуском двигателя обязательно проведите предварительный осмотр. Проверьте соединение движущихся частей, отсутствие поломок деталей, которые влияют на работу двигателя. Если двигатель имеет повреждения, устраните их перед эксплуатацией.

Для возобновления работы после длительного хранения:

1. Снимите со свечи зажигания колпачок высоковольтного провода. Открутите свечу зажигания.
2. Несколько раз интенсивно дерните за ручку стартера, чтобы удалить лишнее масло из камеры сгорания.
3. Обслужите свечу или установите новую свечу зажигания. Закрутите свечу, и установите на свечу зажигания колпачок высоковольтного провода. Если топливо было слито во время подготовки к хранению, заполните топливный бак свежим топливом. Если цилиндр был покрыт маслом во время подготовки к хранению, двигатель после запуска может немного дымить. Это нормально.

Транспортирование.

Устройство можно транспортировать любым видом закрытого транспорта в упаковке производителя или без нее с сохранением изделия от механических повреждений, атмосферных осадков, воздействия химически активных веществ. Наличие в воздухе паров кислот, щелочей и других агрессивных примесей не допускается. Перед транспортированием устройства любым видом транспорта необходимо слить топливо. Во время погрузочно-разгрузочных работ устройство не должно подвергаться ударам, падениям и воздействию атмосферных осадков. При транспортировании устройства любым видом транспорта устройство должно находиться в рабочем положении и быть надежно закреплено, чтобы исключить его наклон и опрокидывание. Условия транспортирования устройства при воздействии климатических факторов: - температура окружающего воздуха от минус 40 до плюс 40°С; - относительная влажность воздуха не более 80 % при 20°С. Перемещение устройства с одного рабочего места на другое производится с помощью транспортировочной ручки и ремней.

Реализация.

Реализация устройства осуществляется в соответствии с Федеральным законом «Об основах государственного регулирования торговой деятельности в Российской Федерации» от 28.12.2009 N 381-ФЗ, Правилами реализации товаров в предприятиях, а также иными подзаконными нормативными правовыми актами.

Утилизация.

Утилизация устройства должна производиться в соответствии с нормами законодательства РФ, в частности Федеральным законом N7-ФЗ от 10.01.2002 «Об охране окружающей среды». Помните о необходимости охраны окружающей среды и экологии. Прежде чем слить какие-либо жидкости, выясните правильный способ их утилизации. Соблюдайте правила охраны окружающей среды при утилизации моторного масла, топлива и фильтров.

11. ГАРАНТИЙНЫЕ ОБЯЗАТЕЛЬСТВА

На воздуходувное устройство распространяется гарантия, согласно сроку, указанному в гарантийном талоне. Вы можете ознакомиться с правилами гарантийного обслуживания в гарантийном талоне, прилагаемом к инструкции по эксплуатации.

Срок службы

Срок службы изделия составляет 5 лет. Указанный срок службы действителен при соблюдении потребителем требований настоящего руководства. При полной выработке ресурса инструмента, его необходимо утилизировать в соответствии с установленными правилами в РФ.



ЗАПРЕЩЕНО применение инструмента не по назначению!

Перечень критических отказов и ошибочные действия персонала или пользователя.

Критерии предельных состояний

Перетёрт или повреждён топливо провод. Поврежден корпус изделия.

Действия персонала в случае инцидента, критического отказа или аварии.

При возникновении инцидента или аварии следует незамедлительно остановить работу с инструментом, обесточить, обратиться в сервисную службу, действовать по указаниям службы сервиса, если таковые поступили, и не допускать людей к работе с инструментом.

Расшифровка серийного номера

ТТВW4/80 - Код модели
2002 - Год производства
02 - Месяц производства
0001 - Порядковый номер

ТТВW4/80/2002/02/0001



г. Хабаровск, ул. Суворова, 73Е
8 800 222 23 10

Актуальная информация о действующих адресах
сервисных центров доступна на нашем сайте:
www.verton-tools.ru

Гарантийный талон дает право на гарантийное обслуживание
инструмента выпущенного только под маркой

VERTON

ГАРАНТИЙНЫЙ ТАЛОН

Изделие _____

Серийный № _____

Дата продажи _____

наименование торговой организации

продавец

М.П.



При покупке инструмента требуйте у продавца проверки его надлежащего качества и комплектности, а также правильного заполнения гарантийного талона. Заполняются графы: модель, серийный номер, дата продажи, наименование торговой организации. Подпись продавца заверяется печатью. Паспорт изделия получил. С условиями предоставления гарантии ознакомлен, согласен. Товар получен в исправном состоянии, без видимых повреждений, в полной комплектности, проверен в моем присутствии, претензий ко внешнему виду и качеству товара не имею.

подпись покупателя

Дата приема в ремонт _____ Дата приема в ремонт _____

Дата выдачи из ремонта _____ Дата выдачи из ремонта _____

Серв. центр (подпись) _____ Серв. центр (подпись) _____

ГАРАНТИЙНЫЙ ТАЛОН №1

Изделие _____

Серийный № _____

Дата продажи _____

заполняет продавец

наименование торговой организации

М.П.

продавец

Дата приема в ремонт _____

Дата выдачи из ремонта _____

Покупатель (подпись) _____

ГАРАНТИЙНЫЙ ТАЛОН №2

Изделие _____

Серийный № _____

Дата продажи _____

заполняет продавец

наименование торговой организации

М.П.

продавец

Дата приема в ремонт _____

Дата выдачи из ремонта _____

Покупатель (подпись) _____

ГАРАНТИЙНЫЕ ОБЯЗАТЕЛЬСТВА ИЗГОТОВИТЕЛЯ

Гарантийный срок на изделия составляет 12 месяцев.

Пожалуйста, ознакомьтесь с настоящими гарантийными обязательствами при покупке техники и проследите за тем, чтобы гарантийный талон был заполнен надлежащим образом торговой организацией. Тщательно проверьте внешний вид изделия. Претензии к внешнему виду и комплектности предъявляйте незамедлительно при приемке товара от продавца.

- По всем вопросам, связанным с ремонтом и техническим обслуживанием, обращайтесь в уполномоченные сервисные центры и мастерские.

- Техническое освидетельствование техники (дефектация) на предмет установления гарантийного случая производится только в уполномоченной сервисной мастерской.

- Изготовитель гарантирует работоспособность техники в соответствии с требованиями технических условий в течение всего гарантийного срока.

- Гарантия распространяется на любые недостатки изделия, вызванные дефектами производства или материалов. Гарантия действует лишь в случаях, когда эксплуатация и техническое обслуживание осуществлялись в соответствии с указаниями паспорта (руководства по эксплуатации).

- Претензии по качеству изделия принимаются только при условии, что недостатки обнаружены и претензии заявлены в течение установленного гарантийного срока. Изделие принимается в ремонт только в чистом и собранном виде.

Гарантийный ремонт не производится в следующих случаях*

- на устройство, которое в течение гарантийного срока выработало полностью моторесурс;

- при отсутствии гарантийного талона;

- гарантийный талон не сформирован соответствующим образом; - не принадлежит представленному инструменту, в талоне нет даты продажи или подписи продавца или печати торговой организации;

- по истечении срока гарантии

- при самостоятельном вскрытии (попытке вскрытия) или ремонте инструмента вне гарантийной мастерской (нарушены пломбы, сорваны шлицы гаек, корпусных деталей и других элементов конструкции);

- если деталь, которая подлежит замене, является быстроснашиваемой (щетки, ремни, цепи, шины, свечи, звездочки, фильтры, детали стиртерной группы, энергонный тормоз и его детали, пружина сцепления, элементы крепления и натяжения цепи), а также если срок службы детали зависит от регулярного технического обслуживания (смазки, чистки и т.п.).

- при оплавлении или повреждении насосной части, разрушении или повреждении керамического сальника насоса и его составляющих, что свидетельствует о работе изделия без воды или в режиме «риетичности подающей магистрали»;

- на устройство с обугленной или сплавленной термичной обмоткой трансформатора*;

- на все виды работ, выполняемых при периодическом техническом обслуживании инструмента (регулировка, чистка, замена быстроизнашивающихся деталей, материалов и др.);

- на устройство, работавшее с перегрузками (пиление тупой цепью, срезание врез защитного кожуха, длительная работа без перерыва на максимальных оборотах), которые привели к задирам в цилиндро-поршневой группе;

- на неисправности, возникшие в результате нарушения требований к подготовке и порядку работы, установленных паспортом изделия. Например: перегрев изделия, несоблюдение требований к составу и качеству топливной смеси, повлекшего выход из строя поршневой группы (безуловными признаком этого является залегание поршневого кольца и/или наличие царапин и потеростей на внутренней поверхности цилиндра и поверхности поршня, разрушение или оплавление опорных подшипников шатуна и поршневого пальца);

- на повреждение кабеля питания, облезлая или повреждена или отсутствует штепсельная вилка;

- при механическом повреждении корпуса;

- на неисправность, которая вызвана применением некачественного рабочего инструмента*.

Производитель не дает гарантию на оснастку, и дополнительные принадлежности (патроны сверлильные, фланцы, гайки, цанги, аккумуляторные батареи, ножи, цепи, свечи, звездочки, фильтры). Изготовитель не берет на себя обязательств по гарантийному ремонту и устранению неисправностей, возникших полностью или частично, прямо или косвенно вследствие установки или замены деталей, либо установки дополнительных деталей, которые не являются разрешенными изготовителем, либо возникших вследствие изменения конструкции.

Ответственность по настоящей гарантии ограничивается указанными в настоящем документе обязательствами, если иное не определено законом. Правила безопасного и эффективного использования изделия изложены в паспорте изделия.

* — выявляется диагностикой в сервисном центре.

Выполнены работы по устранению неисправностей:

М.П. Сервисного центра

Выполнены работы по устранению неисправностей:

М.П. Сервисного центра

ООО «Восточная Инструментальная Компания»
8 (800) 222-23-10

Вся дополнительная информация о товаре
и сервисных центрах на сайте:

www.verton-tools.ru

Изготовлено в КНР.
