

**РУКОВОДСТВО ПО ЭКСПЛУАТАЦИИ**

**VERTÓN®**

**БУР БЕНЗОМОТОРНЫЙ**



**Модель: MB-370**

**СОДЕРЖАНИЕ**

1. Назначение .....	4
2. Правила техники безопасности .....	4
3. Технические характеристики .....	5
4. Комплектация .....	5
5. Устройство мотобура .....	6
6. Подготовка к работе и эксплуатация .....	6
7. Техническое обслуживание .....	15
8. Возможные неисправности и методы их устранения .....	19
9. Транспортировка и хранение .....	20
10. Гарантия .....	21

**УВАЖАЕМЫЙ ПОКУПАТЕЛЬ!**

Благодарим Вас за выбор продукции «VERTON»! Мы рекомендуем Вам внимательно ознакомиться с данным руководством и тщательно соблюдать предписания по мерам безопасности, эксплуатации и техническому обслуживанию.

Содержащаяся в руководстве информация основана на технических характеристиках, имеющих на момент выпуска руководства. Технические характеристики могут быть изменены без предварительного уведомления, так как мы постоянно стремимся повышать качество нашей продукции.

## 1. НАЗНАЧЕНИЕ

Мотобуры «VERTON» предназначены для бурения грунта и льда шнеком диаметром от 40 мм до 300 мм, в зависимости от модели мотобура, на глубину до 1,8 метров.

При эксплуатации мотобура необходимо правильно выбрать тип шнека (для грунта, для мерзлого грунта или для льда). Шнеки для разных типов грунта отличаются режущей головкой.

## 2. ПРАВИЛА ТЕХНИКИ БЕЗОПАСНОСТИ

1. Мотобур должен использоваться только людьми в хорошей физической форме, ознакомленными с руководством по эксплуатации.
2. Пользователи, не ознакомленные с руководством по эксплуатации мотобура, к его использованию не допускаются.
3. Запрещается работа мотобуром, если Вы устали, либо находитесь под воздействием алкоголя или медикаментов.
4. Не используйте мотобур, пока полностью не поймете специфических методов работы.
5. Надевайте не скользкую защитную обувь, защитные перчатки, очки, наушники и шлем.
6. Для исключения попадания во вращающиеся части инструмента и шнека запрещается при работе надевать шарфы, украшения и что-либо подобное.
7. Перед началом работ обязательно проверьте рабочую зону на отсутствие электрических кабелей, трубопроводов и подземных коммуникаций.
8. Заправляйте бензобак мотобура топливом только при заглушенном двигателе.
9. Запрещается применять шнеки, диаметр которых превышает максимально допустимый для данного мотобура. Диаметр шнека указан в таблице с техническими характеристиками.

## 3. ТЕХНИЧЕСКИЕ ХАРАКТЕРИСТИКИ

ХАРАКТЕРИСТИКИ	МБ-370
Тип двигателя	4-тактный
Мощность, л.с./кВт	1.9/1.4
Объем двигателя, см <sup>3</sup>	37
Тип топлива	АИ-92 и выше, масло для 4-тактных двигателей
Объем топливного бака, мл	600
Объем масла в картере, мл	65
Передаточное число редуктора	30:1
Тип редукторной смазки	Литол-24
Объем системы смазки редуктора, мл	100
Обороты холостого хода / макс. обороты, об/мин	3000 ± 200 / 8700 ± 500
Система зажигания	Электронное зажигание TCI
Тип карбюратора	Диафрагменный
Тип шнека	Металлический по грунту и льду
Максимальный диаметр шнека, мм	300
Габаритные размеры упаковки, см	37x27.5x28
Вес нетто/брутто, кг	9 / 10

## 4. КОМПЛЕКТАЦИЯ



1. Мотобур
2. Руководство по эксплуатации
3. Набор инструментов
4. Канистра для приготовления топливной смеси
5. Сумка

**Внимание! Шнек в комплектацию к мотобуру не входит.**

## 5. УСТРОЙСТВО МОТОБУРА

1. Ручка управления
2. Топливный бак
3. Крышка топливного бака
4. Рукоятка
5. Глушитель
6. Редуктор
7. Выходной вал редуктора

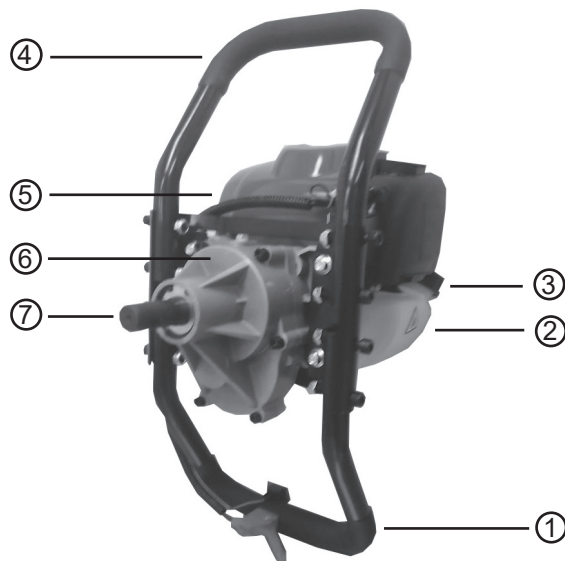

На корпусе мотобура находится информационный стикер, на котором указываются технические характеристики и серийный номер.

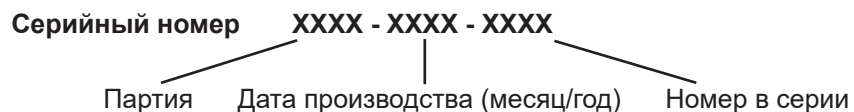

## 6. ПОДГОТОВКА К РАБОТЕ И ЭКСПЛУАТАЦИЯ

**Внимание!** Перед эксплуатацией необходимо осмотреть мотобур на наличие повреждений. При обнаружении повреждений их необходимо устранить до начала работы с мотобуром.

**Внимание!** Мотобур не предназначен для непрерывной работы в течение длительного времени.

Режим работы мотобура повторно-кратковременный.

### 6.1 Заправка, дозаправка 4-тактного двигателя (МВ-370)



**Для 4-тактного двигателя используется только специальное масло для 4-тактных двигателей!!!**

Рекомендуемое топливо – неэтилированный бензин с октановым числом не ниже 92.

Заправку производить в хорошо вентилируемом месте и при остановленном двигателе. Если двигатель работал, дайте ему сначала остыть. Никогда не заправляйте двигатель внутри зданий, где пары бензина могут соприкоснуться с пламенем или искрами.

**Бензин чрезвычайно огнеопасен и взрывоопасен, что может привести к ожогам или серьезному увечью во время дозаправки.**

- Держите топливо подальше источники тепла, искр и пламени.
- Проводите дозаправку только на открытом воздухе и выключенном двигателе.
- Немедленно вытрите пролитое топливо.



**Топливо может повредить лакокрасочное покрытие и некоторые виды пластмасс. Будьте внимательны, чтобы не пролить топливо при заполнении топливного бака. Повреждения, вызванные пролитым топливом. Не подлежат устранению в порядке Ограниченной гарантии дистрибьютора.**

Никогда не используйте старый или загрязненный бензин или топливомасляную смесь. Избегайте попадания грязи или воды в топливный бак.

(Поломки вызванные загрязнением топливной системы не покрываются гарантией)

Проверяйте уровень топлива, смотря через полупрозрачный топливный бак.

Если уровень топлива низкий, до заправляйте в хорошо вентилируемом месте и при остановленном двигателе. Если двигатель работал, дайте ему сначала остыть. Для дозаправки установите двигатель на ровную поверхность, чтобы крышка топливной горловины была направлена вверх. Снимите крышку горловины и наполните топливный бак бензином до нижней части горловины. Доливайте осторожно, избегая проливания топлива. Не переливайте топливо

выше уровня. В топливноналивной горловине не должно быть топлива. После дозаправки плотно и надежно закройте крышку топливноналивной горловины. Храните бензин в удалении от открытого огня, нагревательных приборов, жаровен, электрический устройств, механизированного инструмента и т.п.

Пролитое топливо является не только угрозой пожара, оно вызывает повреждение окружающих предметов. Немедленно вытрите пролитое топливо.

## 6.2 Моторное масло

Масло – главный фактор, оказывающий влияние на производительность и ресурс двигателя.

Используйте моторное масло для 4-тактных двигателей.

### Рекомендуемое масло

Используйте моторное масло для 4-тактных двигателей, соответствующее или превосходящее требованиям спецификаций по API SJ (или аналогичное). Всегда проверяйте эксплуатационную маркировку по API на емкости с маслом, чтобы быть уверенным в том, что в ней есть буквы SJ или более позднее обозначения (или аналогичные). Для повсеместного применения рекомендуется вязкость SAE 10W-30. Другие типы вязкости, указанные в таблице, могут использоваться в тех случаях, когда средняя температура воздуха в вашем регионе находится в соответствующем диапазоне (указывается производителем масла).

### Проверка уровня масла



**Всегда при работе двигателя должно быть достаточное количество масла, иначе могут возникнуть серьезные повреждения (отказ в гарантии). Никогда не откручивайте масляную крышку на работающем двигателе.**

1. Положите мотобур на ровную поверхность так, чтобы он принял горизонтальное положение (строго бензобаком вниз).
2. Подождите пока масло опустится на дно.

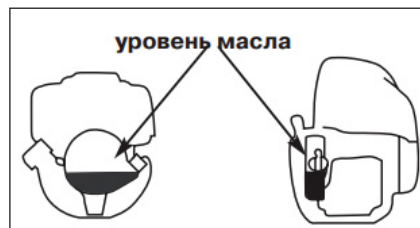

1. Снимите пробку маслониливного отверстия и проверьте уровень масла: масло должно достигать нижней кромки маслониливной горловины.
2. Если уровень масла недостаточен, долейте масло рекомендованного типа до кромки горловины.

Поскольку емкость масляного картера маленькая, во избежание перелива добавляйте масло медленно. Ни в коем случае при заливке масла не переворачивайте двигатель набок. В таком положении может произойти перелив масла, что в свою очередь вызовет попадание масла под клапанную крышку или в карбюратор. В результате чего двигатель может не запуститься.

**Проверяйте уровень масла перед каждым использованием и каждые 10 часов непрерывной эксплуатации. Используйте только высококачественное моторное масло. Меняйте масло после первых 10 часов эксплуатации или каждые 50 часов для увеличения ресурса двигателя.**



**Не используйте недетергентное масло или масло для двухтактного двигателя. Не заливайте масло выше максимальной отметки во избежание появления дыма при работе двигателя.**

**Для данных двигателей рекомендуется рабочий диапазон температур от -30 до +40 °C.**

## 6.3 Замена масла

Слейте отработанное масло при теплом двигателе. Теплое масло сливается быстро и полностью.

1. Убедитесь, что крышка топливноналивной горловины надежно затянуто.
2. Поместите подходящий контейнер под двигатель, чтобы собрать отработанное масло.
3. Снимите крышку/щуп маслониливной горловины и слейте масло в контейнер, наклонив двигатель в сторону маслониливной горловины. Пожалуйста, избегайте отработанного масла таким способом, который не навредит окружающей среде. Не выливайте масло в мусорные контейнеры, на землю или в дренажную канаву.

4. Двигатель, находящийся на ровной площадке, заполните до нижнего края маслоналивного отверстия рекомендуемым маслом, добавьте достаточное количество масла до нижнего края маслоналивного отверстия.
5. Надежно установите на место крышку/щуп маслоналивной горловины.

### 6.3. Подготовка к первому запуску двигателя бензотриммера

1. Залейте масло в картер двигателя. Объем масла составляет 65 мл.
2. Плавно потяните 5-10 раз ручку стартера (произойдет смазка поршня и цилиндра).
3. Можно запускать двигатель.

### 6.4. Обкатка двигателя

После первых двух часов работы проверьте, что все соединения надежно затянуты и подтяните их, если в этом есть необходимость.



**Двигатель не требует обкатки. Рекомендуется первые 1-2 заправки, при приготовлении топливной смеси, доливать на 10% больше масла от рекомендуемого. Запрещена длительная работа двигателя на холостых оборотах!**  
**После первых двух часов работы проверьте, что все соединения надежно затянуты и подтяните их, если в этом есть необходимость.**

### 6.5. Установка шнека

**Внимание!** Для мотобуров VERTON существует несколько видов шнеков (в комплекте не поставляется): для грунта, для мерзлого грунта, для льда. Каждый вид шнека отличается конструктивно и подходит только для того типа почвы, для которого он предназначен.

Правильно выбирайте шнек при эксплуатации мотобура.



Установите на выходной вал редуктора мотобура (1) шнек (2).

Совместите отверстия на шнеке и валу редуктора. Соедините шнеке валом редуктора с помощью стопорного «пальца» (3) и шплинта (4).

**Внимание!** Стопорный «палец» и шплинт идут в комплекте со шнеком.

Стандартная длина шнека 800 мм. При необходимости длину шнека можно увеличить с помощью удлинителя шнека. Удлинитель шнека устанавливается между мотобуром и шнеком.



## 6.6. Запуск двигателя

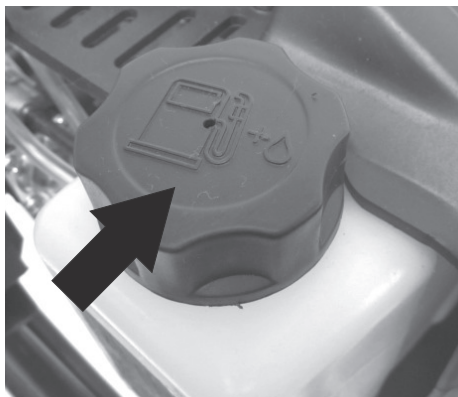

Шаг 1.

Залейте топливную смесь в бензобак.

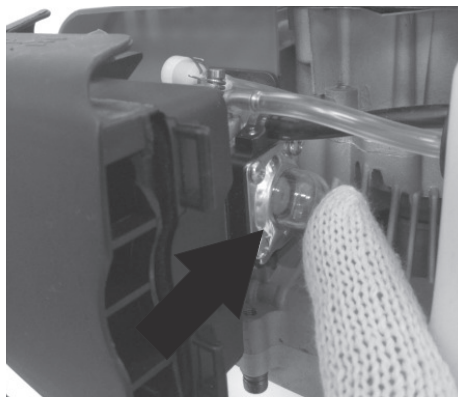

Шаг 2.

Нажмите 5-7 раз на кнопку праймера для заполнения карбюратора топливной смесью.

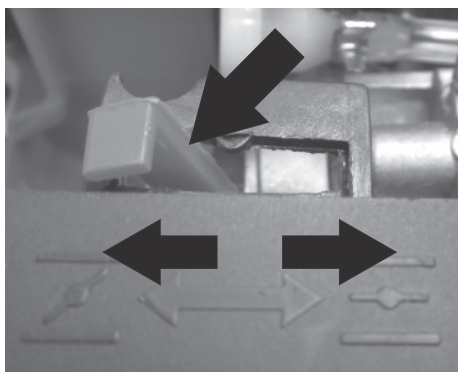

Шаг 3.

Установите рычаг воздушной заслонки в положение «закрыто». Если двигатель горячий, то при запуске нужно оставить рычаг воздушной заслонки в положение «открыто».



Шаг 4.

На ручке управления установите выключатель зажигания в положение «I».

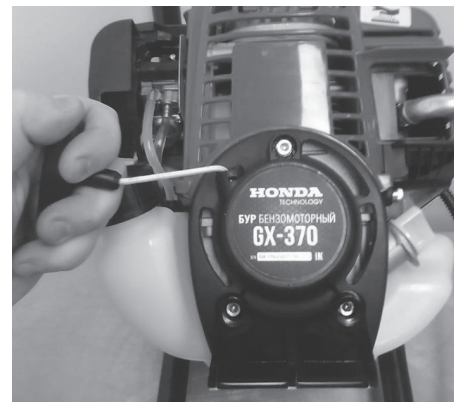

Шаг 5.

Придерживайте мотобур левой рукой, правой рукой потяните за ручку стартера до ощутимого сопротивления, затем резко дерните за ручку стартера до момента первого запуска двигателя.

Если Вы услышите, что двигатель начинает заводиться, верните рычаг воздушной заслонки в положение «открыто» и продолжайте запускать двигатель.

**ВНИМАНИЕ!** Если двигатель не заводится, повторите операцию 2-3 раза.

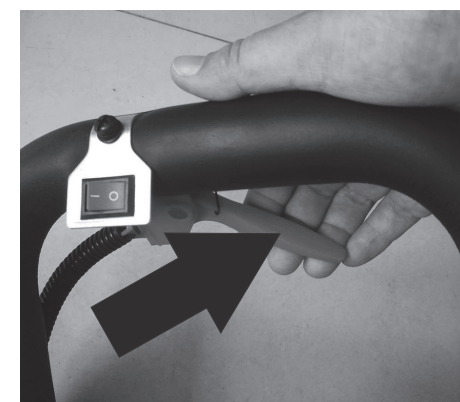

Шаг 6.

После запуска двигателя дайте ему поработать одну минуту, чтобы он прогрелся. Затем выжмите до конца курок газа и приступайте к работе.

## 6.7. Остановка двигателя

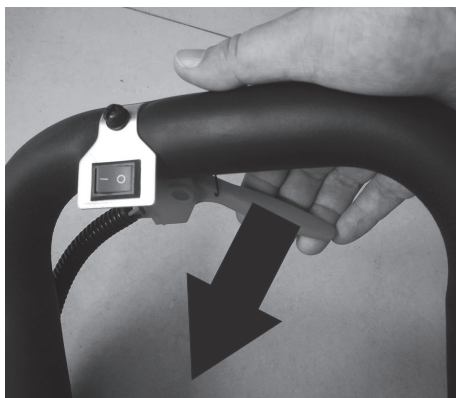

### Шаг 1.

Для остановки двигателя отпустите курок газа.

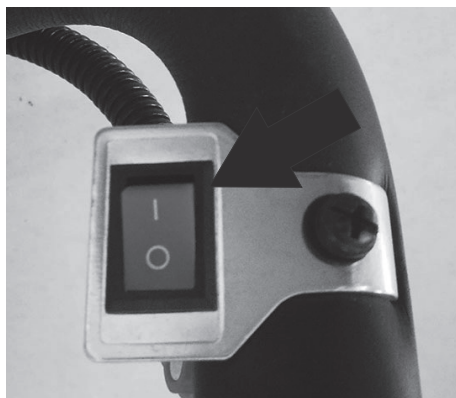

### Шаг 2.

На ручке управления установите выключатель зажигания в положение «О».

## 6.8. Бурение

1. Крепко держите рукоятку мотобура двумя руками, чтобы аппарат не нарушил Ваше равновесие.
2. Запустите двигатель.
3. Установите шнек на место, где будет производиться бурение и приведите его в движение, нажав на курок газа.
4. Производите бурение с периодическим извлечением шнека из грунта. Извлекать шнек из грунта следует при вращающемся шнеке.

**Внимание!** При возникновении неестественной вибрации или шумов следует отключить двигатель и проверить аппарат.

**Внимание!** Некоторые типы шнеков оборудованы съемными режущими ножами. При снижении производительности проверяйте заточку ножей. При необходимости затачивайте ножи в специализированных мастерских или заменяйте их на новые.

## 7. ТЕХНИЧЕСКОЕ ОБСЛУЖИВАНИЕ

### 7.1. Обслуживание воздушного фильтра

Загрязненный воздушный фильтр препятствует надлежащей подаче воздуха в карбюратор. Для обеспечения нормальной работы карбюратора необходимо регулярно обслуживать воздушный фильтр. Сокращайте интервалы обслуживания воздушного фильтра, если мотобур работает в местах с повышенным запылением.

**Внимание!** Запрещается запускать двигатель и работать без воздушного фильтра. В противном случае наступит быстрый износ двигателя.

Проверяйте воздушный фильтр каждый раз перед работой и, если он загрязнился, выполните следующие действия для его очистки:

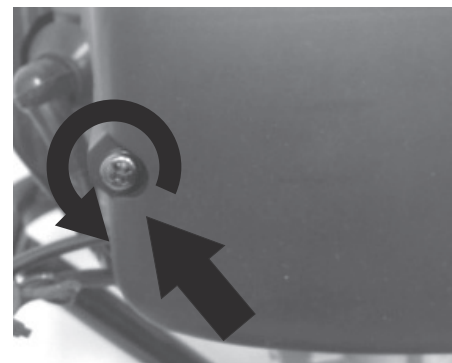

### Шаг 1.

Открутите винт крепления крышки воздушного фильтра.

### Шаг 3.

Промойте фильтрующие элементы в мыльном растворе, выжмите их и высушите. Затем окуните фильтрующие элементы в чистое моторное масло. Выжмите излишки масла и установите фильтрующие элементы в корпус воздушного фильтра. Соберите воздушный фильтр в обратной последовательности.

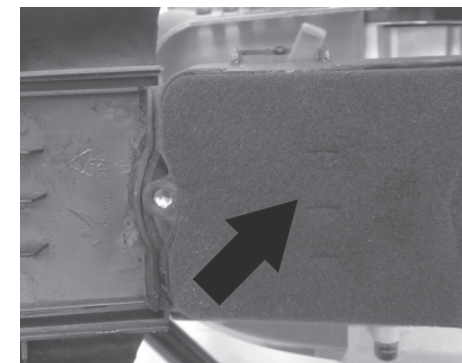

### Шаг 2.

Откройте крышку воздушного фильтра и извлеките фильтрующий элемент.



## 7.2. Обслуживание топливного фильтра

Загрязненный топливный фильтр может вызвать затруднения при запуске и снижение эффективности работы двигателя. Ежемесячно проверяйте состояние топливного фильтра. При необходимости очищайте топливный фильтр.

### Шаг 1.

Полностью слейте топливо из топливного бака.

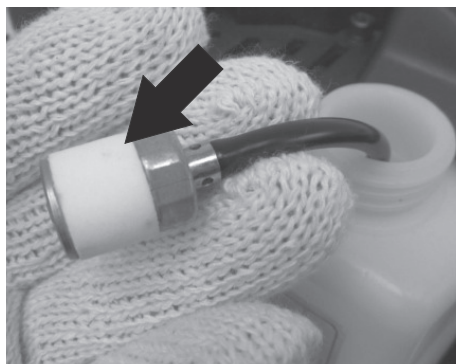
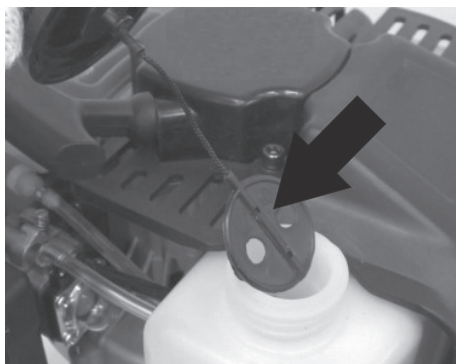

### Шаг 2.

Откройте крышку топливного бака и вытащите из бака стопорное кольцо крышки.

### Шаг 3.

Извлеките из бака топливопровод фильтра. Отсоедините фильтр от топливопровода, разжав хомут.

### Шаг 4.

Промойте фильтр теплой водой с моющим средством. Тщательно смойте средство и высушите фильтр на воздухе. Установите топливный фильтр в обратной последовательности.

## 7.3. Обслуживание свечи зажигания

**Внимание!** Во время работы двигателя свеча зажигания нагревается до высокой температуры. Необходимо соблюдать особую осторожность при ее обслуживании во избежание получения ожогов.

Периодически проверяйте состояние свечи зажигания. Если электрод свечи зажигания загрязнился, очистите его. Если после очистки свеча зажигания не работает (двигатель не запускается или работает с перебоями), замените свечу зажигания на новую.

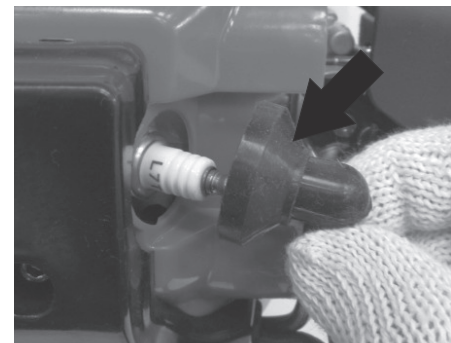

### Шаг 1.

Снимите со свечи колпачок свечи зажигания.

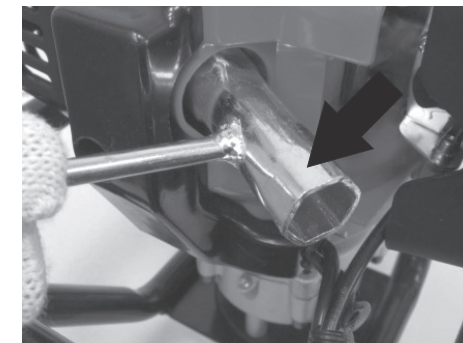

### Шаг 2.

Комбинированным ключом (в комплекте) открутите свечу зажигания против часовой стрелки.

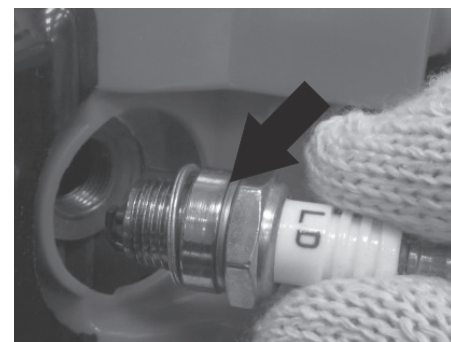

### Шаг 3.

Аккуратно вытащите свечу зажигания.

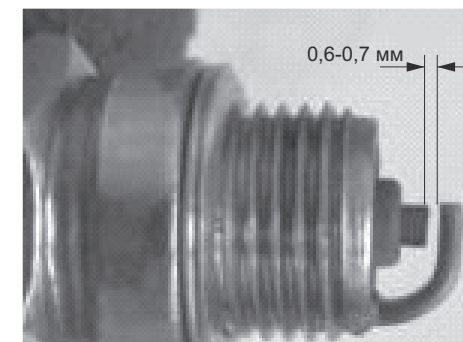

### Шаг 4.

Очистите электроды свечи зажигания металлической щеткой. Проверьте зазор между электродами. Он должен составлять 0,6-0,7мм.

После обслуживания свечи зажигания установите ее в обратной последовательности. Во избежание повреждения резьбы сначала вверните свечу от руки до упора. Убедившись в правильной установке свечи по резьбе, затяните ее плотно ключом. Недостаточная затяжка свечи зажигания может привести к ее перегреву и повреждению двигателя.

#### 7.4. Обслуживание редуктора

На боковой стороне редуктора имеется заправочная пробка. Через нее с помощью нагнетательного шприца добавляется смазка в редуктор. В случае необходимости нужно добавить смазку в редуктор, но не более чем на 3/4 объема редуктора. Необходимо использовать специальную смазку для редуктора. Через каждые 50 часов работы необходимо обслуживать редуктор в специализированных сервисных центрах.



#### 7.5 Обслуживание вентиляционных отверстий

Перед каждым использованием прочищайте вентиляционные отверстия на корпусе двигателя кисточкой или сжатым воздухом. Забитые грязью отверстия препятствуют надлежащему охлаждению двигателя, что может привести к перегреву двигателя.



### 8. ВОЗМОЖНЫЕ НЕИСПРАВНОСТИ И МЕТОДЫ ИХ УСТРАНЕНИЯ

Неисправность	Вероятная причина	Метод устранения
Двигатель не запускается	Выключатель зажигания находится в выключенном положении «0»	Переведите кнопку выключателя зажигания в положение «I»
	Недостаточно топлива в бензобаке	Долейте топливо в бензобак
	Недостаточно топлива в карбюраторе	Подкачайте топливо в карбюратор, нажав на кнопку праймера 5-7 раз
	Карбюратор переливает топливо	Откройте воздушную заслонку и продолжайте запуск двигателя без подкачки топлива в карбюратор
Двигатель неустойчиво работает на холостых оборотах	Загрязнилась или вышла из строя свеча зажигания	Очистите или замените свечу зажигания
	Воздушный фильтр засорен	Очистите воздушный фильтр
Двигатель не развивает необходимую мощность	Бензин плохого качества	Слейте из бензобака старое топливо и приготовьте новую с использованием качественного бензина
	Загрязнилась или вышла из строя свеча зажигания	Очистите или замените свечу зажигания
	Воздушный фильтр засорен	Очистите воздушный фильтр
Двигатель сильно дымит	Не отрегулирован карбюратор	Обратитесь в ближайший сервисный центр VERTON для регулировки карбюратора
	Воздушный фильтр засорен	Очистите воздушный фильтр

## 9. ТРАНСПОРТИРОВКА И ХРАНЕНИЕ

### Транспортировка

Мотобур в упаковке изготовителя можно транспортировать всеми видами крытого транспорта при температуре воздуха от минус 50 до плюс 50°C в соответствии с правилами перевозки грузов, действующих на данном виде транспорта.

Перед транспортировкой слейте топливо из бензобака и упакуйте мотобур в оригинальную упаковку.

При транспортировке упаковка с мотобуром должна быть зафиксирована. Не ставьте на упаковку с мотобуром другие грузы, которые могут повредить упаковку и мотобур.

При транспортировании должна быть обеспечена защита упаковки от прямого попадания влаги.

### Хранение

Мотобур должен храниться в оригинальной упаковке изготовителя. При хранении необходимо изолировать упаковку с мотобуром от попадания влаги и солнечных лучей.

Оптимальные условия для хранения мотобура: отапливаемое вентилируемое помещение и относительная влажности не более 80% (при температуре плюс 25°C) Перед постановкой мотобура на длительное хранение (более трех месяцев) необходимо очистить мотобур от грязи, слить топливо из бензобака и смазать маслом зеркало цилиндра.

Смазка зеркала цилиндра выполняется в следующей последовательности:

- Снимите колпачок свечи зажигания.
- Выверните свечу зажигания.
- Аккуратно залейте 5 мл чистого четырехтактного масла в отверстие свечи зажигания с помощью шприца (рекомендуемое масло для четырехтактных двигателей воздушного охлаждения).
- Прикройте чистой ветошью отверстие свечи зажигания для предотвращения разбрызгивания масла и свечного отверстия.

- Возьмитесь за ручку стартера и плавно потяните на полный взмах руки 2 раза. Это обеспечит равномерное распределение масла по зеркалу цилиндра двигателя и защитит его от коррозии во время хранения и легкий запуск двигателя после перерыва в эксплуатации.

- Установите свечу зажигания на место.

- Наденьте на свечу зажигания колпачок.

**Внимание!** Перед эксплуатацией мотобура после длительного хранения очистите свечу зажигания.

## 10. ГАРАНТИЙНЫЕ ОБЯЗАТЕЛЬСТВА

Гарантийный срок эксплуатации мотобура со дня продажи через торговую сеть - 12 (двенадцать) месяцев, при соблюдении потребителем правил эксплуатации и условий по техническому обслуживанию, указанных в настоящем Руководстве по эксплуатации.

Если в течение гарантийного периода в изделии появился дефект по причине некачественного изготовления или применения некачественных конструкционных материалов, гарантируется выполнение бесплатного гарантийного ремонта дефектного изделия.

Обмен неисправных мотобуров, вышедших из строя в период гарантийного срока, осуществляется в соответствии с действующими правилами обмена промышленных товаров, купленных в розничной сети.

В ремонт не принимаются и не обмениваются отдельные детали и сборочные единицы мотобура, а также мотобуры, не очищенные от загрязнений.

Случаи, при которых мотобур не подлежит бесплатному гарантийному ремонту, указаны в гарантийном талоне.

Гарантия на шнеки и удлинители для мотобура не распространяется.



ООО «Восточная Инструментальная Компания»  
8 (4212) 93-00-20

Вся дополнительная информация о товаре  
и сервисных центрах на сайте:

**[www.verton-tools.ru](http://www.verton-tools.ru)**

Изготовлено в КНР.